

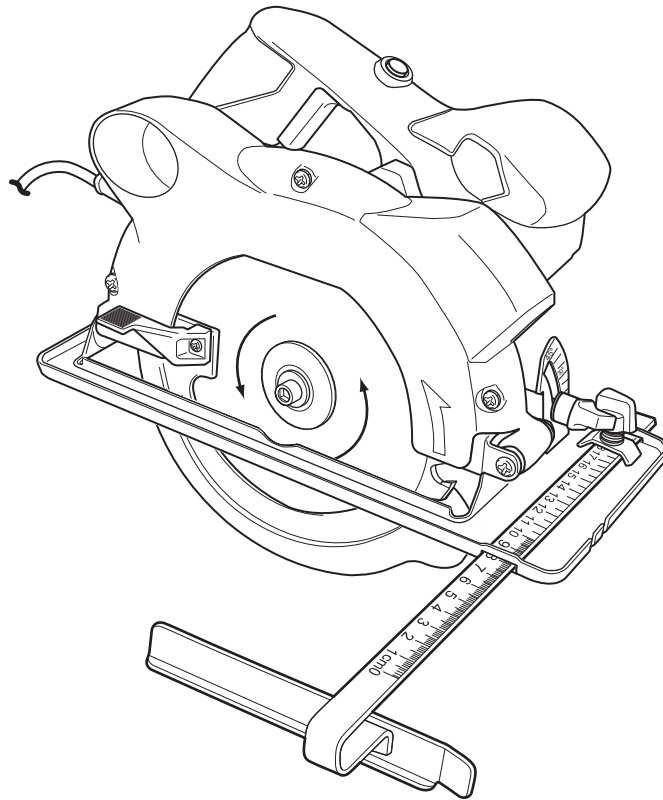

MAC
ALLISTER

Scie circulaire 1200W



Instructions d'origine – MNL_MSCS1200_FR_V02_140320

MSCS1200

Réf : 654954



AVERTISSEMENT ! Lisez ce mode d'emploi avant d'utiliser l'appareil !

Mode d'emploi...

Ce mode d'emploi est important pour votre sécurité. Lisez-le attentivement dans son intégralité avant d'utiliser l'appareil, et conservez-le pour pouvoir vous y référer ultérieurement.



Pour **commencer...**

02

Sécurité

03

Le produit

19

Avant de commencer

21



En détails...

26

Fonctions de l'appareil

27

Utilisation

31

Entretien et maintenance

35

Dépannage

37

Mise au rebut et recyclage

38

Garantie

38

Déclaration de Conformité CE

40



Mises en garde

Avertissements de sécurité généraux pour l'outil



AVERTISSEMENT ! Lire tous les avertissements de sécurité et toutes les instructions. Ne pas suivre les avertissements et instructions peut donner lieu à un choc électrique, un incendie et/ou une blessure sérieuse. Conserver tous les avertissements et toutes les instructions pour pouvoir s'y reporter ultérieurement. Le terme «outil» dans les avertissements fait référence à votre outil électrique alimenté par le secteur (avec cordon d'alimentation) ou votre outil fonctionnant sur batterie (sans cordon d'alimentation).

Pour commencer...

Sécurité de la zone de travail

>**Conserver la zone de travail propre et bien éclairée.**

Les zones en désordre ou sombres sont propices aux accidents.

>**Ne pas faire fonctionner les outils électriques en atmosphère explosive, par exemple en présence de liquides inflammables, de gaz ou de poussières.** Les outils électriques produisent des étincelles qui peuvent enflammer les poussières ou les fumées.

>**Maintenir les enfants et les personnes présentes à l'écart pendant l'utilisation de l'outil.** Les distractions peuvent vous faire perdre le contrôle de l'outil.

Mises en garde

Sécurité électrique

- > **Il faut que les fiches de l'outil électrique soient adaptées au socle. Ne jamais modifier la fiche de quelque façon que ce soit. Ne pas utiliser d'adaptateurs avec des outils à branchement de terre.** Des fiches non modifiées et des socles adaptés réduiront le risque de choc électrique.
- > **Éviter tout contact du corps avec des surfaces reliées à la terre telles que les tuyaux, les radiateurs, les cuisinières et les réfrigérateurs.** Il existe un risque accru de choc électrique si votre corps est relié à la terre.
- > **Ne pas exposer les outils à la pluie ou à des conditions humides.** La pénétration d'eau à l'intérieur d'un outil augmentera le risque de choc électrique.
- > **Ne pas maltraiter le cordon. Ne jamais utiliser le cordon pour porter, tirer ou débrancher l'outil. Maintenir le cordon à l'écart de la chaleur, du lubrifiant, des arêtes ou des parties en mouvement.** Des cordons endommagés ou emmêlés augmentent le risque de choc électrique.
- > **Lorsqu'on utilise un outil à l'extérieur, utiliser un prolongateur adapté à l'utilisation extérieure.** L'utilisation d'un cordon adapté à l'utilisation extérieure réduit le risque de choc électrique.
- > **Si l'usage d'un outil dans un emplacement humide est inévitable, utiliser une alimentation protégée par un dispositif à courant différentiel résiduel (DDR).** L'usage d'un DDR réduit le risque de choc électrique.



Sécurité des personnes

- > **Rester vigilant, regarder ce que vous êtes en train de faire et faire preuve de bon sens dans votre utilisation de l'outil. Ne pas utiliser un outil lorsque vous êtes fatigué ou sous l'emprise de drogues, d'alcool ou de médicaments.** Un moment d'inattention en cours d'utilisation d'un outil peut entraîner des blessures graves des personnes.
- > **Utiliser un équipement de sécurité. Toujours porter une protection pour les yeux.** Les équipements de sécurité tels que les masques contre les poussières, les chaussures de sécurité antidérapantes, les casques ou les protections acoustiques utilisés pour les conditions appropriées réduiront les blessures de personnes.
- > **Éviter tout démarrage intempestif. S'assurer que l'interrupteur est en position arrêt avant de brancher l'outil au secteur et/ou au bloc de batteries, de le ramasser ou de le porter.** Porter les outils en ayant le doigt sur l'interrupteur ou brancher des outils dont l'interrupteur est en position marche est source d'accidents.
- > **Retirer toute clé de réglage avant de mettre l'outil en marche.** Une clé laissée fixée sur une partie tournante de l'outil peut donner lieu à des blessures de personnes.
- > **Ne pas se précipiter. Garder une position et un équilibre adaptés à tout moment.** Cela permet un meilleur contrôle de l'outil dans des situations inattendues.
- > **S'habiller de manière adaptée. Ne pas porter de vêtements amples ou de bijoux. Garder les cheveux, les vêtements et les gants à distance des parties en mouvement.** Des vêtements amples, des bijoux ou les cheveux longs peuvent être pris dans des parties en mouvement.

Pour commencer...

Mises en garde

> **Si des dispositifs sont fournis pour le raccordement d'équipements pour l'extraction et la récupération des poussières, s'assurer qu'ils sont connectés et correctement utilisés.** Utiliser des collecteurs de poussière peut réduire les risques dus aux poussières.

Utilisation et entretien de l'outil

- > **Ne pas forcer l'outil. Utiliser l'outil adapté à votre application.** L'outil adapté réalisera mieux le travail et de manière plus sûre au régime pour lequel il a été construit.
- > **Ne pas utiliser l'outil si l'interrupteur ne permet pas de passer de l'état de marche à arrêt et vice versa.** Tout outil qui ne peut pas être commandé par l'interrupteur est dangereux et il faut le réparer.
- > **Débrancher la fiche de la source d'alimentation en courant et/ou le bloc de batteries de l'outil avant tout réglage, changement d'accessoires ou avant de ranger l'outil.** De telles mesures de sécurité préventives réduisent le risque de démarrage accidentel de l'outil.
- > **Conserver les outils à l'arrêt hors de la portée des enfants et ne pas permettre à des personnes ne connaissant pas l'outil ou les présentes instructions de le faire fonctionner.** Les outils sont dangereux entre les mains d'utilisateurs novices.
- > **Observer la maintenance de l'outil. Vérifier qu'il n'y a pas de mauvais alignement ou de blocage des parties mobiles, des pièces cassées ou toute autre condition pouvant affecter le fonctionnement de l'outil. En cas de dommages, faire réparer l'outil avant de l'utiliser.** De nombreux accidents sont dus à des outils mal entretenus.



- > **Garder affûtés et propres les outils permettant de couper.** Des outils destinés à couper correctement entretenus avec des pièces coupantes tranchantes sont moins susceptibles de bloquer et sont plus faciles à contrôler.
- > **Utiliser l'outil, les accessoires et les lames etc., conformément à ces instructions, en tenant compte des conditions de travail et du travail à réaliser.** L'utilisation de l'outil pour des opérations différentes de celles prévues pourrait donner lieu à des situations dangereuses.

Maintenance et entretien

- > **Faire entretenir l'outil par un réparateur qualifié utilisant uniquement des pièces de rechange identiques.** Cela assurera que la sécurité de l'outil est maintenue.

Instructions de sécurité pour scies circulaire

Instructions de sécurité pour toutes les scies - Procédures de coupe

- > **DANGER : N'approchez pas les mains de la zone de coupe et de la lame. Gardez la deuxième main sur la poignée auxiliaire ou sur le boîtier du moteur.** Si les deux mains tiennent la scie, elles ne peuvent pas être coupées par la lame.
- > **N'exposez aucune partie de votre corps sous la pièce à travailler.** Le protecteur ne peut pas vous protéger de la lame sous la pièce à travailler.
- > **Ajustez la profondeur de coupe à l'épaisseur de la pièce à travailler.** Il convient que moins de la totalité d'une dent parmi toutes les dents de la lame soit visible sous la pièce à travailler.



Mises en garde

- > **Ne tenez jamais la pièce à débiter dans vos mains ou sur vos jambes. Assurez-vous que la pièce à travailler se trouve sur une plate-forme stable.** Il est important que la pièce à travailler soit soutenue convenablement, afin de minimiser l'exposition du corps, le grippage de la lame, ou la perte de contrôle.
- > **Maintenez l'outil uniquement par les surfaces de prise isolantes, si l'outil coupant, en marche, peut être en contact avec des conducteurs cachés ou avec son propre cordon d'alimentation.** Le contact avec un fil " sous tension " mettra également " sous tension " les parties métalliques exposées de l'outil et pourra provoquer un choc électrique sur l'opérateur.
- > **Lors d'une coupe, utilisez toujours un guide parallèle ou un guide à bords droits.** Cela améliore la précision de la coupe et réduit les risques de grippage de la lame.
- > **Utilisez toujours des lames dont la taille et la forme (diamètre et rond) des alésages centraux sont convenables.** Les lames qui ne correspondent pas aux éléments de montage de la scie ne fonctionneront pas bien, provoquant une perte de contrôle.
- > **N'utilisez jamais de rondelles ou de boulons de lames endommagés ou inadaptés.** Les rondelles et les boulons de lames ont été spécialement conçus pour votre scie, afin de garantir une performance optimale et une sécurité de fonctionnement.



Instructions de sécurité supplémentaires pour toutes les scies - Causes du recul et mises en garde correspondantes

- >Le recul est une réaction soudaine observée sur une lame de scie pincée, bloquée ou mal alignée, faisant sortir la scie de la pièce à travailler de manière incontrôlée dans la direction de l'opérateur;
- >Lorsque la lame est pincée ou bloquée fermement par le fond du trait de scie, la lame se bloque et le moteur fait retourner brutalement le bloc à l'opérateur;
- >Si la lame se tord ou est mal alignée lors de la coupe, les dents sur le bord arrière de la lame peuvent creuser la face supérieure du bois, ce qui fait que la lame sort du trait de scie et est projetée sur l'opérateur.
Le recul est le résultat d'un mauvais usage de la scie et/ou de procédures ou de conditions de fonctionnement incorrectes et peut être évité en prenant les précautions adéquates spécifiées ci-dessous.
- >**Maintenez fermement la scie avec les deux mains et positionnez vos bras afin de résister aux forces de recul. Positionnez votre corps d'un des côtés de la lame, mais pas dans l'alignement de la lame.** Le recul peut faire revenir la scie en arrière, mais les forces de recul peuvent être maîtrisées par l'opérateur, si les précautions adéquates sont prises.
- >**Lorsque la lame est grippée ou lorsqu'une coupe est interrompue pour quelque raison que ce soit, relâchez le bouton de commande et maintenez la scie immobile dans le matériau, jusqu'à ce que la lame arrête complètement de fonctionner. N'essayez jamais de retirer la scie de la pièce à travailler ou tirez la scie en arrière pendant que la lame est en mouvement ou que le recul peut se produire.** Recherchez et prenez des mesures correctives afin d'empêcher que la lame ne se grippe.

Pour commencer...

Mises en garde

- > **Lorsque vous remettez en marche une scie dans la pièce à travailler, centrez la lame de scie dans le trait de scie et vérifiez que les dents de la scie ne soient pas rentrées dans le matériau.** Si la lame de scie est grippée, elle peut venir chevaucher la pièce à travailler ou en sortir lorsque la scie est remise en fonctionnement.
- > **Placez des panneaux de grande taille sur un support afin de minimiser les risques de pincement de la lame et de recul.** Les grands panneaux ont tendance à fléchir sous leur propre poids. Les supports doivent être placés sous le panneau des deux côtés, près de la ligne de coupe et près du bord du panneau.
- > **N'utilisez pas de lames émoussées ou endommagées.** Des lames non aiguisées ou mal fixées entraînent un trait de scie rétréci, provoquant trop de frottements, un grippage de la lame et un recul.
- > **La profondeur de la lame et les leviers de verrouillage et de réglage du biseau doivent être solides et stables avant de réaliser la coupe.** Si l'ajustement de la lame dérive pendant la coupe, cela peut provoquer un grippage et un recul.
- > **Soyez d'autant plus prudent lorsque vous découpez des parois existantes ou d'autres zones sans visibilité.** La lame saillante peut couper des objets qui peuvent entraîner un recul.



Instructions de sécurité pour les scies à protecteur pendulaire intérieur

- > **Vérifiez que le protecteur inférieur soit bien fermé avant chaque utilisation. Ne mettez pas la scie en marche si le protecteur inférieur ne se déplace pas librement et ne se ferme pas instantanément. Ne serrez jamais ou n'attachez jamais le protecteur inférieur en position ouverte.** Si la scie tombe accidentellement, le protecteur inférieur peut se tordre. Soulevez le protecteur inférieur avec la poignée rétractive et assurez-vous qu'il bouge librement et n'est pas en contact avec la lame ou toute autre partie, à tous les angles et profondeurs de coupe.
- > **Vérifiez le fonctionnement du ressort du protecteur inférieur. Si le protecteur et le ressort ne fonctionnent pas correctement, ils doivent être révisés avant utilisation.** Le protecteur inférieur peut fonctionner lentement en raison d'éléments endommagés, de dépôts collants ou de l'accumulation de débris.
- > **Le protecteur inférieur peut revenir se loger manuellement uniquement pour les coupes particulières telles que les «coupes plongeantes» et les «coupes complexes».** Soulevez le protecteur inférieur par la poignée rétractive et dès que la lame entre dans le matériau, le protecteur inférieur doit être relâché. Pour toutes les autres découpes, il convient que le protecteur inférieur fonctionne automatiquement.
- > **Vérifiez toujours que le protecteur inférieur recouvre la lame avant de poser la scie sur un établi ou sur le sol.** Une lame non protégée et continuant à fonctionner par inertie entraînera la scie en arrière, et coupera alors tout ce qui se trouve sur sa trajectoire. Soyez conscient du temps nécessaire à la lame pour s'arrêter après que l'interrupteur est relâché.

Pour commencer...

Mises en garde

Instructions de sécurité complémentaires pour scie circulaires

- >N'utilisez pas de roues abrasives.
- >N'utilisez que des lames de diamètre(s) conformes aux marquages (voir les caractéristiques techniques).
- >Suivez les instructions de la procédure pour le changement de la lame.
- >Vérifiez le bon fonctionnement du carter inférieur.
- >Coupez uniquement des matériaux pour lesquels l'appareil est prévu.
- >Utilisez un système d'extraction de poussière tel qu'il est décrit dans ce manuel.
- >Nettoyez l'appareil et les protections correctement et régulièrement.

Instructions de sécurité complémentaires pour lame de scie

- >N'utilisez des lames de scie que si vous savez comment les utiliser et les manipuler.
- >Faites attention à la vitesse de rotation maximale. La vitesse de rotation maximale indiquée sur la lame de scie ne doit pas être dépassée.
- >N'utilisez pas de lames fendues. Mettre au rebut les lames dont le corps est fendu. Leur réparation n'est pas autorisée.
- >Les surfaces de serrage doivent être nettoyées, afin d'enlever la saleté, la graisse, l'huile et l'eau.
- >N'utilisez pas des bagues ou des manchons libres pour « rattraper » les alésages sur les lames de scie.
- >Veillez à ce que les bagues fixes utilisées pour sécuriser la lame aient le même diamètre.
- >Assurez-vous que les bagues fixées sont parallèles entre elles.



- > Manipulez les lames de scie avec précaution. Stockez-les dans leur emballage d'origine, ou dans des boîtes spéciales. Portez des gants lors des manipulations, afin de limiter les blessures.
- > Assurez-vous que toutes les protections sont correctement fixées avant d'utiliser des lames.
- > Avant l'utilisation, vérifiez que la lame répond aux exigences techniques de l'outil électrique, et qu'elle est correctement fixée.
- > Utilisez la lame de scie fournie pour couper du bois uniquement, jamais pour du métal.
- > Une utilisation prolongée peut donner lieu à une surchauffe des extrémités de la lame. Faites des pauses régulières d'environ 15 minutes afin de les laisser refroidir.

Mises en garde concernant le laser

- > Protégez-vous et votre environnement contre les risques d'accident grâce à des mesures appropriées !
- > Ne regardez pas directement le faisceau laser sans protection pour les yeux. Un faisceau laser dirigé directement dans l'œil peut causer des dommages permanents sur la rétine.
- > Ne regardez pas directement dans le laser à travers un autre instrument optique, par exemple une loupe.
- > Ne dirigez pas le faisceau laser vers des personnes, vers des animaux ou sur des surfaces réfléchissantes. Les personnes et les animaux peuvent être aveuglés ou irrités. Même un laser de faible puissance peut endommager l'œil.
- > Attention - L'exécution de processus différents de ceux décrits ici peut conduire à une exposition à des radiations dangereuses.
- > N'ouvrez ni ne manipulez jamais le module laser. Cela pourrait entraîner une exposition inattendue au rayonnement.

Pour commencer...

Mises en garde

Réduction du bruit et des vibrations

Afin de réduire l'impact négatif des vibrations et du bruit, limitez la durée des séances de travail, travaillez en mode de bruit et de vibrations réduits, et portez des équipements de protection individuelle.

Afin de minimiser l'exposition aux vibrations et au bruit, tenez compte des points suivants :

- >Utilisez seulement l'appareil d'une manière conforme à son design et aux instructions.
- >Faites en sorte que l'appareil reste en bon état et correctement entretenu.
- >Utilisez les outils adéquats avec l'appareil, et faites en sorte qu'ils restent en bon état.
- >Gardez toujours une bonne prise sur les poignées/surfaces de préhension.
- >Cet appareil doit être correctement entretenu de la manière décrite dans le mode d'emploi. Faites en sorte qu'il soit suffisamment graissé (le cas échéant).
- >Si vous devez travailler avec un appareil à fortes vibrations, étalez le travail sur plusieurs jours.

Urgences

À l'aide du présent mode d'emploi, familiarisez-vous avec l'utilisation de cet appareil. Assimilez bien les mises en garde et suivez-les à la lettre. Cela permettra de réduire les risques d'accidents.

- >**Restez vigilant à tout instant lorsque vous utilisez cet appareil.** Vous serez ainsi en mesure d'anticiper les risques et de les gérer. Une réaction rapide permet de réduire les risques de dommages corporels et matériels.



> **En cas de dysfonctionnement, éteignez et débranchez l'appareil.** Faites regarder l'appareil par un spécialiste qualifié et, le cas échéant, faites le réparer avant de le réutiliser.

Risques résiduels

Même si vous utilisez cet appareil en respectant les normes de sécurité, certains risques de dommages corporels et matériels subsistent. Du fait du mode de construction et de fonctionnement de l'outil, vous pouvez notamment être exposé aux risques suivants :

- > Les fortes vibrations peuvent être nuisibles à la santé si l'outil est utilisé pendant une durée trop longue, ou si l'outil n'est pas utilisé et entretenu conformément aux instructions.
- > Dommages aux biens et aux personnes causés par des accessoires cassés ou par l'impact soudain de l'appareil avec des objets cachés en cours d'utilisation.
- > Dommages aux biens et aux personnes résultant de la projection d'objets.



AVERTISSEMENT ! Cet appareil génère un champ électromagnétique pendant qu'il fonctionne ! Dans certaines circonstances, ce champ magnétique peut interférer avec les implants médicaux actifs ou passifs ! Afin de réduire les risques de blessures graves voire mortelles, les personnes portant des implants médicaux doivent consulter leur médecin et le fabricant de leur implant avant d'utiliser ce produit !

Pour commencer...

Mises en garde



AVERTISSEMENT ! Certaines poussières engendrées par ponçage, sciage, meulage, perçage et d'autres activités du domaine de la construction contiennent des substances chimiques considérées comme cancérigènes, tératogènes ou nocives pour les fonctions reproductrices. Liste non exhaustive de ces substances :

- Le plomb contenu dans les peintures au plomb.
- La silice cristalline contenue dans les briques, le ciment et d'autres matériaux de construction.
- L'arsenic et le chrome contenus dans le bois de construction traité chimiquement.

Les risques engendrés par l'exposition à ces substances dépendent de la fréquence de ce type de travaux. Pour réduire votre exposition à ces substances chimiques,

- Travailler dans un endroit bien aéré.
- Travailler avec des équipements de sécurité approuvés (ex : masques anti-poussières spécialement conçus pour filtrer les particules microscopiques).

Symboles

Sur l'appareil, sur la plaque signalétique et dans le mode d'emploi, vous trouverez entre autres les symboles et abréviations suivants. Familiarisez-vous avec leur signification afin de réduire les risques de dommages corporels et matériels.

V~	Volt, (tension alternative)	mm	Millimètre
Hz	Hertz	kg	Kilogrammes
W	Watt	dB(A)	Décibel (pondéré A)

/min or min⁻¹ Par minuteVerrouiller / serrer ou
fixer.

Remarque.



Lisez le mode d'emploi.

Portez des lunettes de
protection.Portez des gants de
travail.

yyWxx

Code de la date de fabrication; année de fabrication (20yy) et
semaine de fabrication (Wxx)Éteignez et débranchez l'appareil avant de le ranger, de le
transporter et d'effectuer toute manipulation de montage, de
nettoyage, de réglage et d'entretien.

Lame pour la coupe du bois.

Ceci est un produit de classe de protection II. Cela signifie qu'il est
équipé d'une isolation renforcée ou d'une double isolation.Ce produit est conforme aux directives européennes applicables et
a subi un test de conformité avec les directives en question.Symbole DEEE. Les produits électriques usagés ne doivent pas
être jetés avec les ordures ménagères. Apportez le produit à un
endroit où il pourra être recyclé. Pour plus d'informations sur le
recyclage, adressez-vous au magasin d'achat ou aux autorités de
votre commune.m/s²

Mètres par seconde carrée



Déverrouiller / desserrer.



Attention / avertissement.

Porter une protection
auditive.Porter un masque
anti-poussière.Porter des chaussures de
protection.

Pour commencer...



FR

Le produit

MSCS1200 par MacAllister

Pour commencer...

Le produit

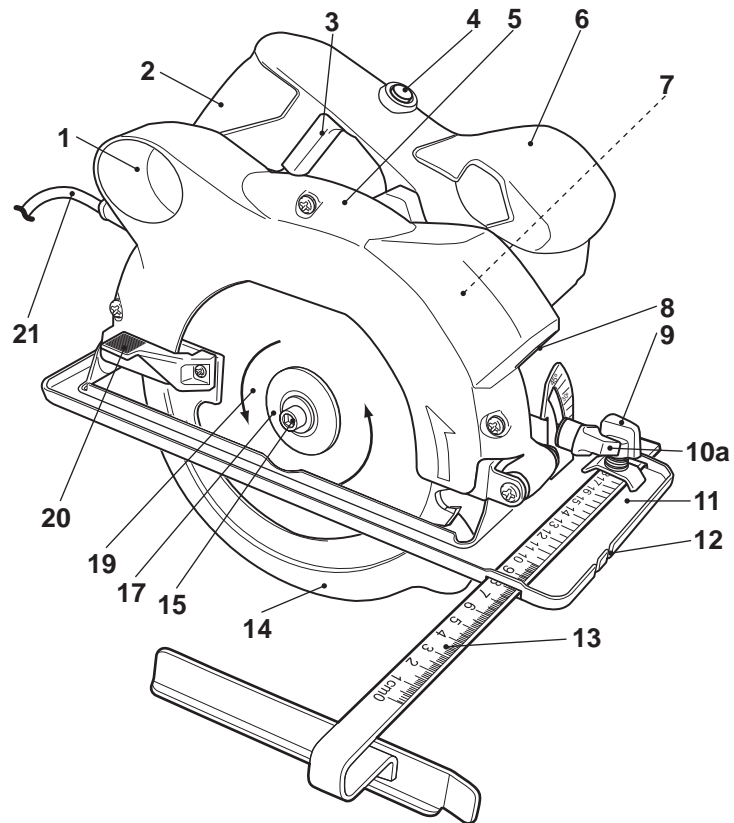

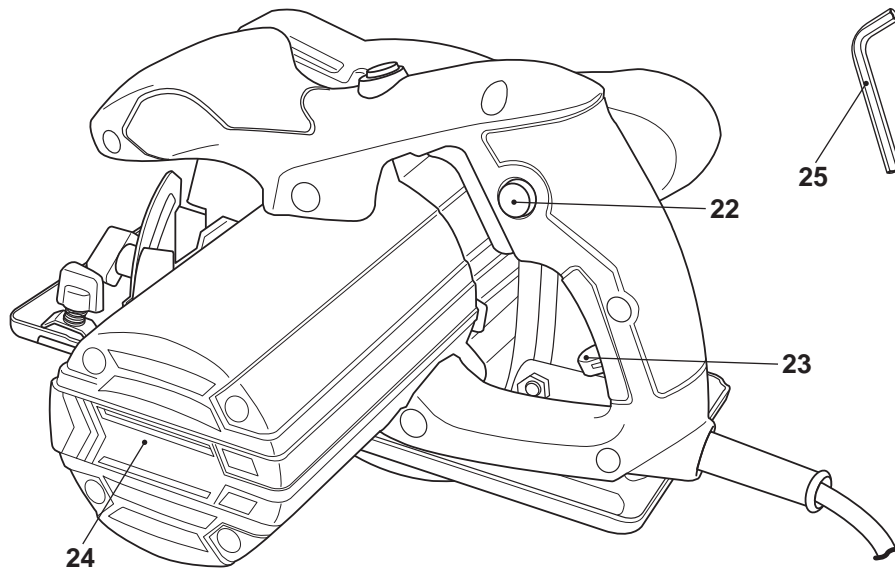

- | | |
|--|--|
| 1. Sortie d'évacuation des poussières | 13. Guide parallèle
a. Échelle* |
| 2. Poignée arrière | 14. Carter inférieur |
| 3. Bouton marche/arrêt | 15. Vis de fixation |
| 4. Bouton marche/arrêt (pour le laser) | 16. Rondelle* |
| 5. Carter supérieur | 17. Bride de verrouillage |
| 6. Poignée avant | 18. Contre-bride* |
| 7. Levier de verrouillage broche | 19. Lame de scie |
| 8. Laser | 20. Levier de retrait |
| 9. Molette de fixation du guide parallèle | 21. Cordon d'alimentation avec prise |
| 10. Système de biseau
a. Molette de fixation
b. Échelle* | 22. Bouton de verrouillage |
| 11. Semelle | 23. Ajustement de la profondeur
a. Levier de fixation*
b. Échelle* |
| 12. Repère de position | 24. Ouvertures d'aération |
| | 25. Clé hexagonale |



REMARQUE : Les éléments marqués d'une * ne sont pas présents dans cet aperçu. Veuillez-vous référer à la section correspondante de ce mode d'emploi.

Pour commencer...

Spécifications techniques

Généralités

- > Tension nominale d'entrée : 220 - 240 V, 50 Hz
- > Puissance nominale d'entrée : 1200 W
- > Vitesse nominale à vide n_0 : 5000 min⁻¹
- > Classe de protection : II
- > Poids : env. 3,6 kg

Capacité de coupe

- > Angle de coupe : 0 - 45°
- > à 90° : 55 mm
- > à 45° : 38 mm

Lame

- > Type : TCT
- > Diamètre extérieur : Ø 165 mm
- > Diamètre de l'alésage : Ø 16 mm
- > Épaisseur : 2,4 mm
- > Nombre de dents : 24 T
- > Vitesse max. n_{max} : 7000 min⁻¹
- > Matériau de coupe : Bois

Laser

- > Classe : 2
- > Norme : EN 60825-1:2007
- > Longueur d'onde λ : 650 nm
- > Puissance de sortie P_0 : ≤ 1 mW

Bruit mesuré selon les normes EN ISO 3744 et EN ISO 11203

- > Pression acoustique L_{pA} : 93 dB (A)
- > Puissance acoustique L_{WA} : 104 dB (A)
- > Incertitude K_{pA} , K_{WA} : 3 dB (A)

Vibrations mesurées selon la norme EN 60745-1

- > Coupe de bois $a_{h,w}$: 1,804 m/s²
- > Incertitude K : 1,5 m/s²

La pression acoustique pour l'opérateur peut dépasser les 80 dB(A), portez une protection auditive.

La valeur totale de vibrations déclarée a été mesurée conformément à une méthode d'essai normalisée (EN60745-2-5) et peut être utilisée pour comparer un outil à un autre;

La valeur totale de vibrations déclarée peut également être utilisée pour une évaluation préliminaire de l'exposition.

**AVERTISSEMENT :**

- l'émission de vibration au cours de l'utilisation réelle de l'outil électrique peut différer de la valeur totale déclarée, selon les méthodes d'utilisation de l'outil; et
- les mesures de sécurité visant à protéger l'opérateur, qui sont basées sur une estimation de l'exposition dans les conditions d'utilisation réelles (compte tenu de toutes les parties constituantes du cycle de fonctionnement, telles que les temps d'arrêt de l'outil et de fonctionnement au repos, en plus du temps de déclenchement).

Déballage

- > Sortez les pièces de l'emballage et posez-les sur une surface plane et stable.
- > Enlevez tous les matériaux d'emballage ainsi que les accessoires de livraison, le cas échéant.
- > Vérifiez que le produit est complet et en bon état. Si l'une des pièces est manquante ou endommagée, n'utilisez pas l'appareil et contactez le magasin d'achat. L'utilisation d'un produit incomplet ou endommagé peut représenter un danger à la fois pour les biens et pour les personnes.
- > Vérifiez que vous disposez de tous les accessoires nécessaires au montage et à l'utilisation de l'appareil. Les accessoires incluent notamment les équipements de protection personnelle.



AVERTISSEMENT ! Ne pas laisser les enfants jouer avec l'outil et ses emballages. Les sacs plastiques, les feuilles protectrices et les petites pièces présentent un risque d'étouffement !

Accessoires requis

(éléments non fournis)

Équipement de protection individuelle adéquat

(éléments fournis)

Guide parallèle [13]

Lame de scie [19]

Clé hexagonale [25]

Pour commencer...

Préparation



AVERTISSEMENT ! L'outil doit être entièrement assemblé avant son utilisation.



Ne pas utiliser un outil qui n'est que partiellement assemblé ou assemblé avec des pièces endommagées. Suivre les consignes de montage étape par étape et utiliser les illustrations fournies comme guide pour assembler facilement l'outil. Ne pas brancher l'outil avant qu'il ne soit complètement assemblé !

Lame de scie

Remarque

- > Vérifiez avant chaque utilisation que la lame ne présente pas de défauts ou traces d'usure. Remplacez-la par une lame neuve si nécessaire.
- > Utilisez uniquement une lame appropriée pour le travail à réaliser.
- > Ne pas utiliser de disques abrasifs.



AVERTISSEMENT ! Toujours utiliser les lames en fonction de l'utilisation prévue.



Respecter les exigences techniques de cet outil (voir la section «Caractéristiques techniques») lors de l'achat et de l'utilisation de lames.

Les lames sont très tranchantes et deviennent chaudes lors de leur utilisation. Les manipuler avec précaution. Porter des gants lors de la manipulation de lames afin d'éviter les blessures, telles que les brûlures et les coupures !



AVERTISSEMENT ! Ne jamais appuyer sur le levier de verrouillage de broche [7] pendant que la broche tourne !



Fixation

- > Posez le produit sur une surface plane et stable.
- > Bloquez la broche en enfonçant le levier de verrouillage de broche [7] et desserrez la vis de fixation [15] en tournant dans le sens inverse des aiguilles d'une montre à l'aide de la clé hexagonale [25] (Fig. 1).
- > Retirez la vis de fixation [15], la rondelle [16] et la bride de verrouillage [17] de la broche (Fig. 1). Ne pas enlever la contre-bride [18].

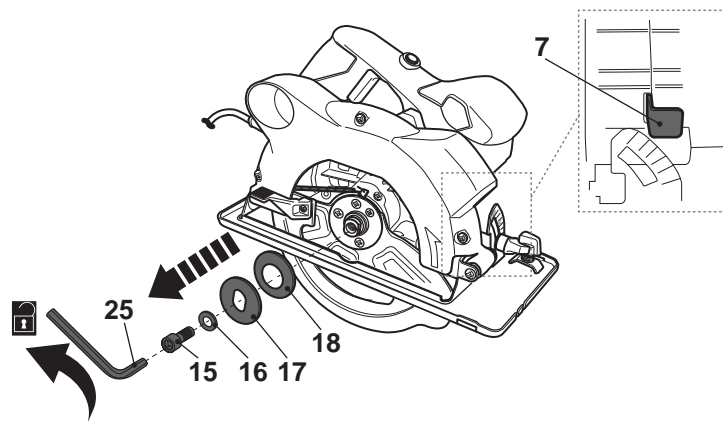

Fig. 1

- > Ouvrez complètement le carter inférieur [14] en poussant le levier de retrait [20] vers l'avant puis, maintenez cette position pendant l'installation de la lame de scie [19] sur la broche. Assurez-vous que le sens de rotation indiqué sur la lame est identique à celui qui figure sur le carter de l'outil (Fig. 2).
- > Ramenez avec précaution le levier de retrait [20] à sa position initiale, afin de fermer le carter inférieur [14].

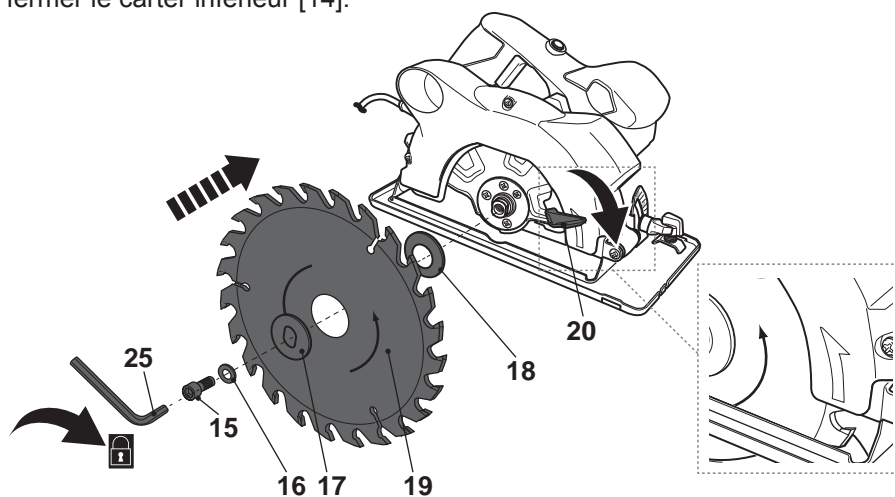

Fig. 2

Lame de scie

- > Bien fixer la lame de scie [19] avec la bride de verrouillage [17], la rondelle [16] et la vis de fixation [15]. Serrer la vis de fixation [15] en tournant dans le sens des aiguilles d'une montre à l'aide de la clé hexagonale [25] (Fig. 2).
- > Faire tourner la lame de scie [19] à la main, afin de vérifier qu'elle tourne normalement. La lame ne doit pas apparaître voilée.
- > Allumez l'appareil et laissez-le tourner au ralenti pendant une minute environ, pour vérifier que la lame est correctement installée. Si vous décelez une vibration anormale ou un bruit excessif, éteignez l'appareil et réajustez la lame de scie [19] en suivant les instructions ci-dessus.

Changement

Changez la lame si elle est usée ou abimée.

- > Posez le produit sur une surface plane et stable.
- > Bloquez la broche en enfonçant le levier de verrouillage de broche [7] et desserrez la vis de fixation [15] en tournant dans le sens inverse des aiguilles d'une montre à l'aide de la clé hexagonale [25] (Fig. 1).
- > Retirez la vis de fixation [15], la rondelle [16], la bride de verrouillage [17], la lame de scie [19] et la contre-bride [18] de la broche (Fig. 1).
- > Nettoyez la poussière sur la vis de fixation [15], la rondelle [16], la bride de verrouillage [17], la contre-bride [18], ainsi que la broche et l'intérieur.
- > Remettez en place la contre-bride [18] sur la broche.
- > Installez une lame de scie [19] appropriée pour le travail à réaliser.

Guide parallèle

Attachez le guide parallèle sur le côté droit de l'outil pour réaliser des coupes parallèles à un côté de la pièce à couper.

- > Desserrez la molette de fixation du guide parallèle [9] en tournant dans le sens inverse des aiguilles d'une montre.
- > Alignez le guide parallèle [13] avec le support et insérez-le (Fig. 3).
- > Utilisez l'échelle [13a] pour régler la largeur souhaitée.
- > Fixez le guide parallèle [13] dans cette position en tournant la molette de fixation [9] dans le sens des aiguilles d'une montre.

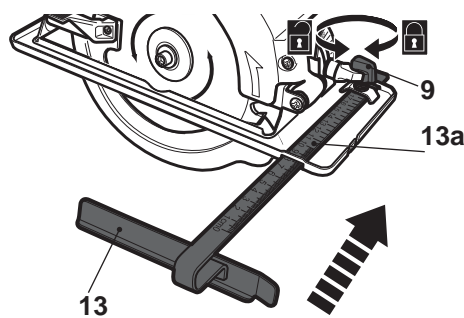

Fig. 3



Extraction de la poussière



AVERTISSEMENT ! Toujours utilisez un dispositif d'extraction de poussière lorsque vous utilisez cet outil afin de conserver la zone de travail propre. Portez un masque anti-poussière lorsque vous utilisez cet outil. Les poussières peuvent être nuisibles à la santé, en particulier les poussières et les éclats du bois traité (par ex : avec une teinte ou un produit de conservation du bois).

- > Raccordez un dispositif d'extraction de poussière, par. ex. un aspirateur approprié, à la sortie d'évacuation des poussières [1] (Fig. 4).

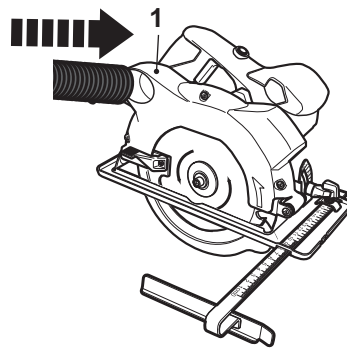

Fig. 4

Branchement de l'appareil

- > Assurez-vous que le bouton marche/arrêt [3] est bien sur la position arrêt.
- > Branchez la prise mâle sur une prise de courant adéquate.



AVERTISSEMENT ! Vérifiez la tension de la prise ! Elle doit correspondre à celle indiquée sur la plaque signalétique de l'appareil.

- > Votre outil est maintenant prêt à l'emploi.

Pour commencer...

En détails...



En détails...

Fonctions de l'appareil	27
Utilisation	31
Entretien et maintenance	35
Dépannage	37
Mise au rebut et recyclage	38
Garantie	38
Déclaration de conformité CE	40

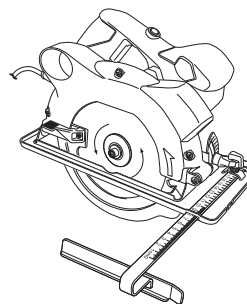



Domaine d'utilisation

Cet appareil est conçu pour des coupes droites dans le bois et matériaux similaires (ex : MDF et aggloméré), avec la lame installée. Ce produit ne doit pas être utilisé pour couper des buches.

Le produit ne doit pas être utilisé en position inversé, la semelle doit reposer sur la pièce à scier. Il ne doit être utilisé ni à l'envers, ni comme produit stationnaire sur un banc de travail. Le laser intégré vous aide à repérer la ligne de coupe.

La lame de scie livrée avec le produit est destinée à la coupe du bois et ne doit pas être utilisée pour un autre matériau.

Pour des raisons de sécurité, il est essentiel de lire le mode d'emploi dans son intégralité avant d'utiliser cet outil pour la première fois et de se conformer à toutes les consignes qu'il contient.

Cet appareil est conçu pour une utilisation domestique seulement.

Il n'est pas conçu pour une utilisation commerciale. Ne l'utilisez pas pour d'autres travaux que ceux décrits dans le mode d'emploi.

Réglage de la profondeur



AVERTISSEMENT ! Éteignez et débranchez toujours l'outil avant d'effectuer tout réglage !



Utilisez toujours le bon réglage pour la profondeur de coupe ! Une profondeur correcte pour toutes les découpes ne doit pas être supérieure à une dent de lame complète en dessous du matériau à travailler !

Ajuster la profondeur de coupe selon votre besoin.

- > Posez le produit sur une surface plane et stable. Assurez-vous que le produit ne bouge pas.
- > Débloquez le levier de fixation [23a] et soulever le carter pour obtenir la profondeur souhaitée. Utilisez l'échelle [23b] comme repère (Fig. 5, 6).

Réglage de la profondeur

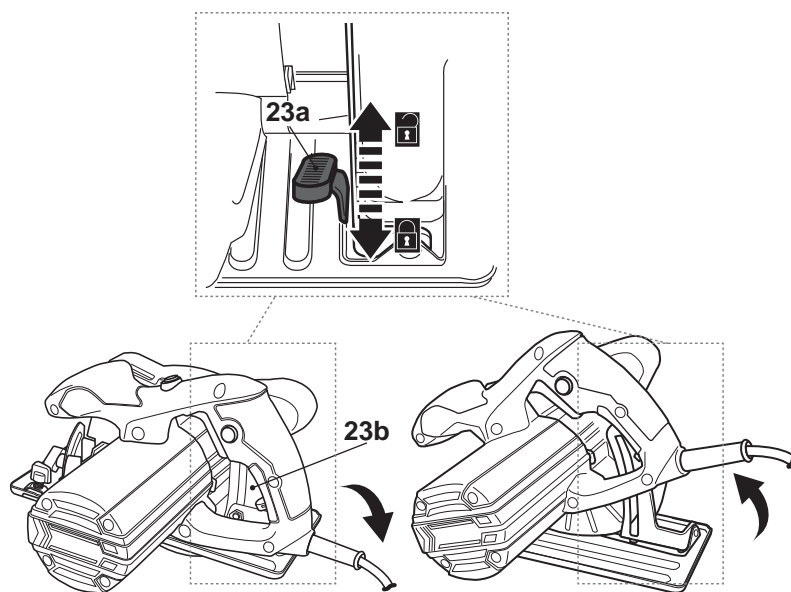

Fig. 5

Fig. 6

> Verrouiller le levier de fixation [23a] pour fixer la profondeur de coupe (Fig. 5, 6).



REMARQUE : Les valeurs indiquées sur l'échelle de réglage de la profondeur ne sont valables que pour les coupes à 90°/0° ! Pour les coupes en biseau, l'angle de coupe sera plus petit que les indications données.

Réglage du biseau



AVERTISSEMENT ! Éteignez et débranchez toujours l'outil avant d'effectuer tout réglage !

Ajuster l'angle de biseau selon votre besoin.

- > Posez le produit sur une surface plane et stable.
- > Desserrez la molette de fixation [10a] et inclinez le carter pour obtenir l'angle souhaité. Utilisez l'échelle [10b] comme guide (Fig. 7).
- > Verrouillez la molette de fixation [10a] pour fixer l'angle choisi (Fig. 8).

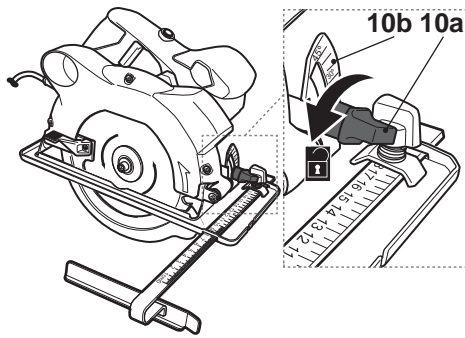

Fig. 7

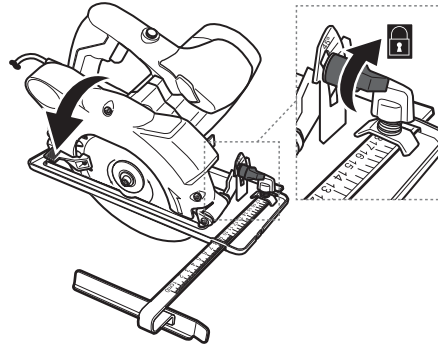

Fig. 8

Bouton marche/arrêt

- > Appuyez sur le bouton de verrouillage [22] et maintenez-le en position.
- > Appuyez sur le bouton marche/arrêt [3] pour mettre le produit en marche le produit (Fig. 9).
- > Relâchez le bouton marche/arrêt [3] pour éteindre le produit.

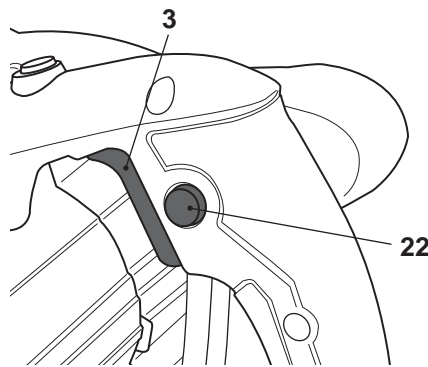

Fig. 9



Laser

Utilisez le guide laser pour les coupes sur des lignes tracées.

- > Allumez le laser en appuyant sur le bouton marche/arrêt du laser [4] (Fig. 10).
- > Éteignez le laser en appuyant à nouveau sur le bouton marche/arrêt du laser [4].

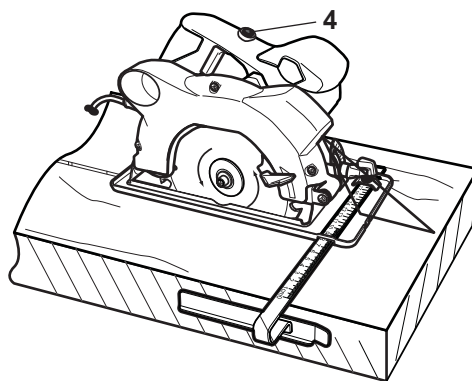

Fig. 10

ATTENTION – RAYONNEMENT LASER !
Ne pas regarder dans le faisceau !
Spécification laser
Appareil à laser de classe 2
 $\lambda = 650 \text{ nm}$; $P \leq 1 \text{ mW}$
suivant la norme EN 60825-1:2007



AVERTISSEMENT ! Ne pas regarder dans le faisceau, laser de classe 2 !





Utilisation générale



- > Avant chaque utilisation, examinez le câble, la prise mâle et les accessoires afin de vous assurer qu'ils sont en bon état. N'utilisez pas l'appareil s'il est usé ou endommagé.
- > Revérifiez le montage des accessoires.
- > Portez toujours l'appareil en le tenant par ses poignées. Afin d'assurer une bonne prise, les poignées doivent rester sèches.
- > Les ouvertures d'aération doivent rester propres et dégagées en permanence. Le cas échéant, nettoyez-les avec une brosse à poils mous. Si elles sont obstruées, l'appareil risque de surchauffer et d'être endommagé.
- > Éteignez immédiatement l'appareil si vous êtes distrait par quelqu'un ou si une personne s'approche de la zone de travail. Attendez l'arrêt complet de l'appareil avant de le poser.
- > Limitez votre temps de travail : Faites des pauses régulières, cela vous permettra d'être plus concentré dans votre travail et de mieux garder le contrôle de l'appareil.

Coupe

Généralités concernant la coupe

 **AVERTISSEMENT !** L'utilisation de cet outil dégagera une fine poussière. Certaines poussières sont très inflammables et explosives ! Ne fumez pas pendant l'utilisation de l'outil, et maintenez les sources de chaleur et les flammes nues à l'écart de la zone de travail.

 Utilisez un système d'extraction de poussière et portez un masque anti-poussière pour vous protéger des dangers liés aux poussières fines !

- > Dans la mesure du possible, coupez dans le sens des fibres du bois pour éviter le blocage de la lame [19] et l'effilochage des bords.
- > Tenez compte de l'épaisseur du trait de scie lorsque vous effectuez des coupes le long de lignes tracées. Ne coupez pas directement sur la ligne, mais juste à côté de celle-ci.

Coupe

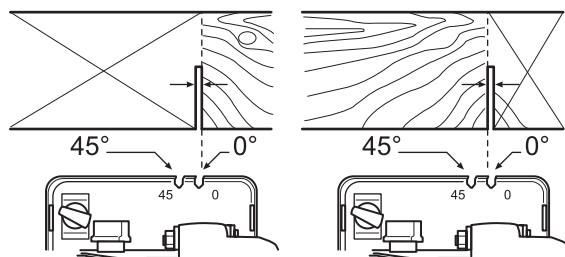

Fig. 11

- > Avant de couper, vérifiez qu'il n'y a pas d'obstacles, comme des clous ou des vis, sur la pièce à travailler. Enlevez-les si nécessaire.
- > Assurez-vous qu'il y a un dégagement suffisant pour le passage de la lame de scie [19] sous la pièce à travailler.
- > Ne tenez jamais la pièce à travailler avec vos mains ou votre jambe. Fixez bien la pièce à travailler sur un plan de travail stable à l'aide de serre-joints adaptés. Soutenez les pièces plus longues pour éviter qu'elles basculent.
- > Tenez l'appareil avec une main sur la poignée arrière [2], et l'autre sur la poignée avant [6]. N'essayez jamais d'utiliser le produit avec une seule main ! Ne mettez pas vos mains sous la pièce à découper (Fig. 12).



Fig. 12

- > Mettez l'appareil en marche et attendez qu'il fonctionne à pleine vitesse avant de le positionner sur la pièce à découper.
- > Approchez-le prudemment de la pièce à travailler. Posez l'avant de la semelle [11] à plat sur la pièce à travailler et poussez le produit vers l'avant à vitesse régulière.



AVERTISSEMENT ! Toujours s'assurer que la semelle repose à plat sur la pièce à travailler pendant la découpe ! N'essayez pas de faire des coupes en tenant le produit d'une seule main !

- > Exercez seulement la pression nécessaire pour maintenir l'appareil à plat sur la pièce à travailler. Une pression plus importante n'améliorera pas les performances du produit, mais les diminuera et donnera des résultats irréguliers.
- > Afin d'éviter les rainures, maintenez constamment le produit en mouvement ; ne l'arrêtez pas à un endroit donné pendant la coupe.
- > Enlevez le produit de la pièce à travailler avant de l'éteindre.



AVERTISSEMENT ! Si la lame de scie se coince dans la pièce à découper, éteignez l'appareil, laissez-le s'arrêter complètement, puis débranchez-le de l'alimentation secteur. Après seulement, vous pouvez libérer la lame bloquée.



Coupe parallèle

- > Fixez le guide parallèle [13] sur le produit comme décrit ci-dessus et réglez la largeur souhaitée.
- > Mettez l'appareil en marche et attendez qu'il fonctionne à pleine vitesse avant de le positionner sur la pièce à découper.
- > Placez le produit latéralement sur la pièce à travailler et guidez-le le long du bord (Fig. 13).

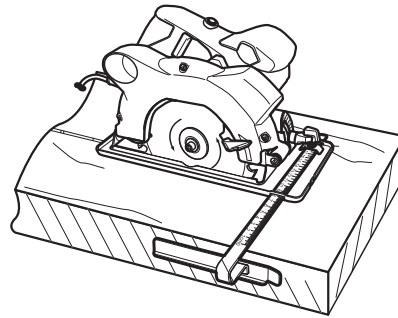

Fig. 13



REMARQUE : Appliquez une pression légère et constante contre la pièce à couper pour obtenir un résultat régulier.

Coupe

Coupe en biseau

- > Réglez l'angle de coupe désiré; assurez-vous que la molette de fixation [10a] est correctement serrée.
- > Mettez l'appareil en marche et attendez qu'il fonctionne à pleine vitesse avant de le positionner sur la pièce à découper.
- > Posez la semelle [11] à plat sur la pièce à travailler et poussez l'appareil vers l'avant à vitesse régulière.

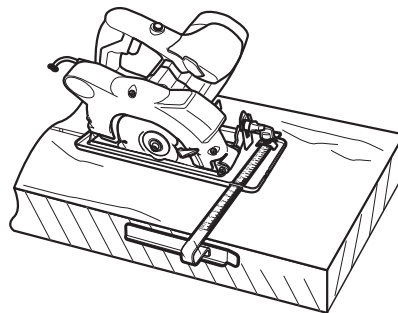

Fig. 14

Laser

- > Tracez la ligne de coupe sur la pièce à travailler
- > Mettez l'appareil en marche et attendez qu'il fonctionne à pleine vitesse.
- > Posez la semelle [11] à plat sur la pièce à travailler et allumez le laser [8].
- > Alignez le faisceau laser sur la ligne de coupe tracée et faites avancer l'appareil à vitesse régulière.

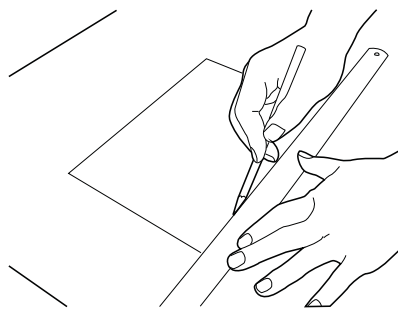

Fig. 15



AVERTISSEMENT ! Éteindre le laser après chaque coupe, avant de positionner l'appareil et après l'utilisation, afin d'éviter de fixer délibérément le faisceau !

Après usage

- > Éteignez l'appareil, débranchez-le et laissez-le refroidir.
- > Examinez l'appareil, nettoyez-le puis rangez-le de la manière décrite ci-dessous.



Les règles d'or pour l'entretien



AVERTISSEMENT ! Éteignez l'appareil, débranchez-le et laissez-le refroidir avant de l'examiner et d'effectuer toute manipulation de nettoyage ou d'entretien.

- 1 L'appareil doit rester propre. Nettoyez-le après chaque utilisation et avant de le ranger.
- 2 Un nettoyage régulier et approfondi permet d'assurer la sécurité d'utilisation de l'appareil et contribue à prolonger sa durée de vie.
- 3 Avant chaque utilisation, examinez l'appareil afin de vous assurer qu'il n'est pas usé ou endommagé. Ne l'utilisez pas si des pièces sont cassées ou endommagées.



AVERTISSEMENT ! N'essayez pas d'effectuer d'autres manipulations de réparation et d'entretien que celles décrites dans le mode d'emploi ! Toute autre manipulation doit être effectuée par un spécialiste qualifié !

Nettoyage général

- > Nettoyez le produit avec un chiffon sec. Pour les endroits difficiles à atteindre, utilisez une brosse.
- > En particulier, les ouvertures d'aération [24] doivent être nettoyées après chaque utilisation, à l'aide d'un chiffon et d'une brosse.
- > Enlevez les poussières tenaces avec de l'air comprimé (max. 3 bars).



REMARQUE : N'utilisez pas de substances chimiques, alcalines ou abrasives, ni de détergents ou de désinfectants caustiques; ceux-ci sont de nature à endommager les surfaces de l'appareil.

- > Examinez l'appareil pour voir si certaines pièces sont usées ou endommagées. Changez les pièces usées ou adressez-vous à un centre de réparation agréé pour faire réparer l'appareil avant de le réutiliser.

Maintenance

Avant et après chaque utilisation, vérifiez si le produit et les accessoires (ou fixations) sont endommagés ou usés. Si nécessaire, remplacez-les par des neufs comme décrit dans le présent mode d'emploi. Respectez les exigences techniques.

Câble d'alimentation

Si le remplacement du câble d'alimentation est nécessaire, cela doit être réalisé par le fabricant ou son agent pour éviter un danger.

Réparation

Cet appareil ne contient aucune pièce pouvant être réparée par l'utilisateur. Faites examiner et réparer l'appareil par un spécialiste qualifié.

Rangement

- > Éteignez l'appareil et débranchez-le avant de le déplacer où que ce soit.
- > Nettoyez l'appareil (voir plus haut).
- > Rangez l'appareil et ses accessoires dans un endroit sec et à l'abri du gel.
- > L'appareil doit toujours être rangé dans un endroit hors de portée des enfants. Dans l'idéal, la température de la pièce dans laquelle l'appareil est rangé doit être comprise entre 10°C et 30°C.
- > Nous vous recommandons de ranger l'appareil dans son emballage d'origine ou de le recouvrir avec un tissu afin de le protéger contre la poussière.

Transport

- > Éteignez l'appareil et débranchez-le avant de le déplacer où que ce soit.
- > Montez les protections de transport, le cas échéant.
- > Portez toujours l'appareil en le tenant par sa poignée arrière [2].
- > Protégez l'appareil contre les risques de chocs ou de fortes vibrations auxquels il pourrait être soumis lors d'un déplacement en véhicule.
- > Maintenez-le bien en place de manière à ce qu'il ne puisse ni glisser ni tomber.



Dépannage

Les dysfonctionnements supposés sont souvent liés à des causes que l'utilisateur peut éliminer par lui-même. Il est donc recommandé de consulter cette section en cas de besoin. Dans la plupart des cas, le problème peut être résolu rapidement.



AVERTISSEMENT ! N'essayez pas d'effectuer d'autres manipulations que celles décrites dans le mode d'emploi ! Si vous n'arrivez pas à résoudre le problème par vous-même, toutes les autres manipulations de contrôle, d'entretien et de réparation devront être effectuées par un centre de réparation agréé ou par un spécialiste de qualification équivalente.

Problème	Cause possible	Solution
1. L'appareil ne démarre pas	1.1. Il n'est pas branché 1.2. Le câble ou la prise mâle sont défectueux 1.3. Autre dysfonctionnement	1.1 Branchez-le 1.2 Consultez un électricien qualifié 1.3 Consultez un électricien qualifié
2. L'appareil ne fonctionne pas à pleine puissance	2.1. La rallonge ne convient pas à l'appareil 2.2. La tension de l'alimentation (ex: générateur) est trop faible 2.3. Les ouvertures de ventilation sont bloquées	2.1 Utilisez une rallonge adéquate 2.2 Essayez une autre source d'alimentation 2.3 Nettoyez les ouvertures de ventilation
3. Résultat insatisfaisant	3.1. La lame est usée 3.2. La lame ne convient pas pour le matériau	3.1 Changez-la 3.2 Utilisez une lame adéquate
4. Vibration ou bruit excessif	4.1. La lame est usée. 4.2. Boulons/écrous desserrés	4.1 Changez-la 4.2 Serrez les boulons/écrous

En détails...

Mise au rebut et recyclage



Les produits électriques usagés ne doivent pas être jetés avec les ordures ménagères. Apportez le produit à un endroit où il pourra être recyclé. Pour plus d'informations sur le recyclage, adressez-vous au magasin d'achat ou aux autorités de votre commune.

Garantie

CERTIFICAT DE GARANTIE

Le constructeur garantit sa machine pendant 24 mois à compter de la date d'achat. Les machines destinées à la location ne sont pas couvertes par la présente garantie.

Le constructeur assure le remplacement de toutes les pièces reconnues défectueuses par un défaut ou un vice de fabrication.

En aucun cas la garantie ne peut donner lieu à un remboursement du matériel ou à des dommages et intérêts directs ou indirects.

Cette garantie ne couvre pas :

- une utilisation anormale
- un manque d'entretien
- une utilisation à des fins professionnelles
- le montage, le réglage et la mise en route de l'appareil
- tout dégât ou perte survenant pendant un transport ou déplacement
- les frais de port et d'emballage du matériel. Dans tous les cas ceux-ci restent à la charge du client. Tout envoi chez un réparateur en port dû sera refusé.
- les pièces dites d'usure (mandrin, courroies, lames, supports de lame, câbles, roues, déflecteurs, ampoules, sacs, filtres, télécommandes, etc.)
- Le ponçage du plâtre et enduits

Il est entendu que la garantie sera automatiquement annulée en cas de modifications apportées à la machine sans l'autorisation du constructeur ou bien en cas de montage de pièces n'étant pas d'origine.



Le constructeur décline toute responsabilité en matière de responsabilité civile découlant d'un emploi abusif ou non conforme aux normes d'emploi et d'entretien de la machine.

L'assistance sous garantie ne sera acceptée que si la demande est adressée au service après-vente agréé accompagnée de la carte de garantie dûment complétée et du ticket de caisse.

Aussitôt après l'achat nous vous conseillons de vérifier l'état intact du produit et de lire attentivement la notice avant son utilisation.

Dans toute demande de pièces de rechange on devra spécifier le modèle exact de la machine, l'année de fabrication et le numéro de série de l'appareil.

NOTA BENE. Utiliser exclusivement des pièces de rechange d'origine.

En détails...

Déclaration de Conformité CE



Castorama France, C.S. 50101 Templemars, 59637 Wattignies CEDEX

Déclare que la machine désignée ci-dessous :
SCIE CIRCULAIRE 1200W MSCS1200 Réf : 654954

Est conforme aux dispositions des directives européennes suivantes :

Directive machine 2006/42/CE
Directive sur la compatibilité électromagnétique 2004/108/CE
Directive RoHS 2011/65/UE

Est conforme aux dispositions des normes harmonisées suivantes :

EN 60745-1:2009+A11:2010
EN 60745-2-5:2010
EN 55014-1:2006+A1:2009+A2:2011
EN 55014-2:1997+A1:2001+A2:2008
EN 61000-3-2:2006+A1:2009+A2:2009
EN 61000-3-3:2008

Cette déclaration couvre les machines dont le numéro de série est compris entre 1 et 100000.

Signataire et responsable de
la documentation technique autorisé :
Dominique Dole
Directeur qualité et expertise

A Templemars le 31/03/2014

Castorama France
C.S. 50101 Templemars
59637 Wattignies CEDEX
www.castorama.fr

N°Azur 0 810 104 104
Dites «Question» (prix appel local)



FR

Castorama France
C.S. 50101 Templemars
59637 Wattignies CEDEX
www.castorama.fr

► N°Azur 0 810 104 104

Dites «Question» (prix appel local)